



PELLETMX

**GENERADORES DE
AIRE CALIENTE**

AGRO 150 - 220 - 300 - 400KW



PELLETMX

FABRICANTE DE
CALDERAS DE BIOMASA

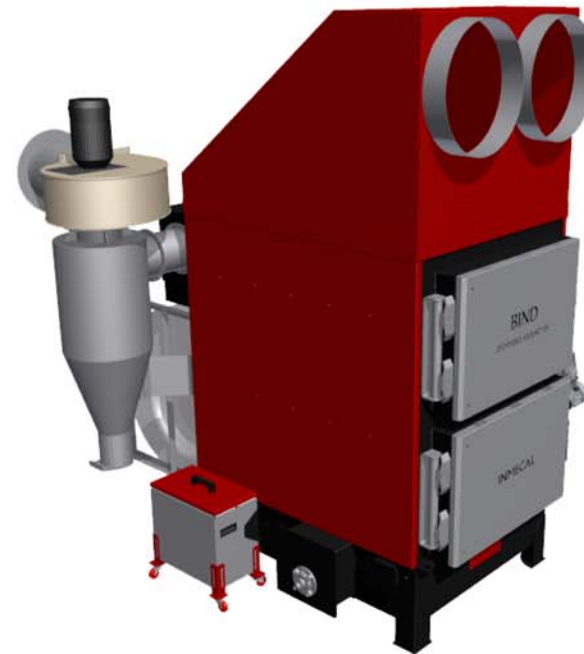

FICHA TÉCNICA
AGRO

CALDERA:

- Fabricada en acero de alta calidad.
- Tres paso de humos horizontales de limpieza manual.
- Extracción y compactación de cenizas automática.
- Fácil y rápido mantenimiento de la caldera.
- Equipado con ventilador de tiro forzado.
- Ciclón para la decantación de cenizas y eliminación de pavesas.
- Equipo policombustible (Hueso de aceituna, Pellet, cascará de almendra triturada...)



- Quemador de fundición de tipo floración especialmente diseñado para combustibles con exceso de humedad.
- Control y regulación de la combustión mediante sonda lambda.
- Telegestión de parámetros de equipo y estado del invernadero o granja (Opcional).
- Control automático de ventilación según horario, temperatura y humedad (Opcional).
- Tres puntos de consigna de temperatura y humedad según horario configurable.
- Encendido automático y automantenimiento de brasas.

Modelo		POTENCIA				
Rango de potencia	kw	100	150	225	300	400
Temp. Máxima trabajo	°C	120°C				
Combustibles admitidos		Hueso de aceituna, Cascara triturada y Pellet				
Potencia máxima absorbida	kw	5,35	6,15	8,65	7.15	18,55
Rendimiento	%	88				
Caudal de aire sin carga	m³/h	10100	14000	21500	26000	41000
Alimentación	V	380 III+N +TT				

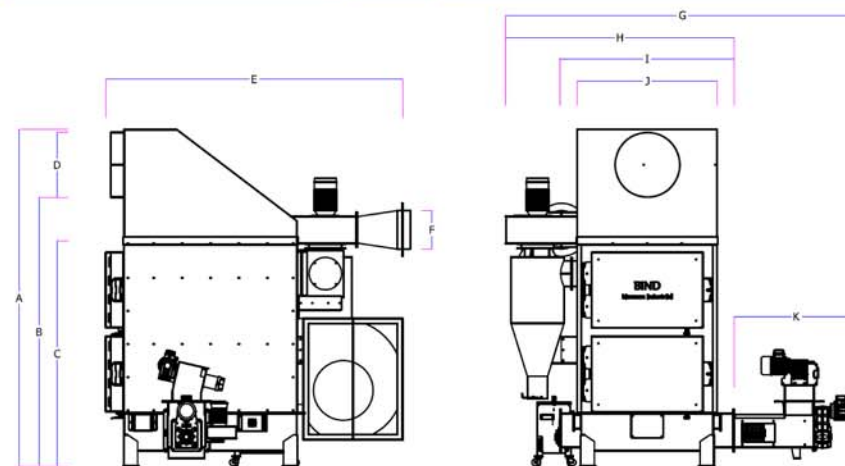

Modelo (mm)	A	B	C	D	E	F	G	H	I	J	K
100kw	2550	2030	1700	300	1980	150	2670	1725	1315	1060	945
150kw	2550	2030	1700	500	2250	200	2670	1725	1315	1060	945
225kw	2550	1900	1700	600	2250	200	2670	1725	1315	1060	945
300kw	2550	1900	1700	600	2500	250	2670	1725	1315	1060	945
400kw	2650	1900	1800	700	2620	300	2670	1725	1315	1060	945

INSTALACIÓN DE INVERNADEROS:



SEGURIDADES:

- Cortafuegos mediante doble sinfín de alimentación.
- Termostato de seguridad de rearme manual y sonda de temperatura en impulsión de aire.
- Control de depresión en cámara de combustión mediante sensor de lectura continua y variación automática del ventilador de extracción de humos.
- Sensor de temperatura de humos con implementación de modulación de alimentación en caso de exceso de temperatura y detección de apagado accidental.

VENTAJAS:

- Rápida instalación, ya que se sirve ensamblada. (Es posible solicitar algunos módulos sin ensamblar para reducir su tamaño en emplazamiento con difícil acceso).
- Tolva de 1300kg y sinfín alimentador incluidos de serie (el equipo puede ser suministrado con otras capacidades según necesidades).
- Bajo mantenimiento de caldera gracias a sus sistemas de soplo y arrastre de ceniza hasta cajones externos.
- Con el sistema de control de ventilación, el equipo seleccionará de manera automática la admisión de aire del ventilador ya sea aire retornado del interior o aire renovado exterior.
- Combustión controlada mediante sonda lambda, por lo cual el equipo modifica los aportes de combustible y aire al quemador para conseguir la combustión adecuada en cada momento.
- Posibilidad de suministrar la salida de aire caliente con diferentes tamaños y orientaciones de salida.



FUNCIONES INTEGRADAS:

- Modulación automática de entrega de potencia controlada mediante PID.
- Cuadro de control independiente para instalarlo en el lugar más apropiado según la instalación.
- Control modulante de ciclón extractor de humos en función de la depresión de la cámara de combustión.
- Regulación automática de la velocidad de los ventiladores de combustión mediante sonda lambda y temperatura de humos.
- Velocidad de inyecciones del sinfín de alimentación controlada automáticamente en función de la potencia, temperatura y el porcentaje de O₂ en los gases de combustión.
- Encendido automático y mantenimiento de brasa configurable.
- Control horario de arranques de la caldera.
- Graficas de temperatura y funcionamientos del equipo.
- Histórico de alarmas y horas de funcionamiento.
- Control de la ventilación de invernaderos activándose automáticamente en función de la humedad interior y exterior.



- Refrigeración de invernaderos mediante la activación de ventilación con aire exterior.



El equipo puede ser suministrado con los siguientes opcionales:

- Extracción automática de ceniza a cajón de cenizas externo.
- Modem de envío de mensajes de alarma.
- Modem de telegestión con envío de alarmas y supervisión en tiempo real.



- Sistema de compuertas automáticas para admisión de aire interior o exterior según necesidades de humedad en invernadero.
- Instalación eléctrica de motores sensores y sondas a cuadro de control.
- Caja de ventilación para retorno conducido a ventilador de aire caliente.
- Salidas de impulsión con diferente diámetro u orientación.

